

Автономная некоммерческая профессиональная образовательная  
организация институт развития «Прогресс»

Утверждаю  
Директор АН ПО ИР  
«Прогресс»

Г.Р. Закирова  
2022г.

Приказ №9 от 21.11.2022г.



ОСНОВНАЯ ПРОГРАММА ПРОФЕССИОНАЛЬНОГО ОБУЧЕНИЯ  
ПРОГРАММА ПРОФЕССИОНАЛЬНОЙ ПОДГОТОВКИ  
ПО ПРОФЕССИИ 19601 «ШВЕЯ»

г. Уфа, 2022 год

Основная программа профессионального обучения - программа профессиональной подготовки по профессии 19601«Швея» (далее -Программа) разработана на основе

— Федерального закона от 29.12.2012 N 273-ФЗ «Об образовании в Российской Федерации»,

— Перечня профессий рабочих, должностей служащих, по которым осуществляется профессиональное обучение, утвержденного приказом Министерства образования и науки РФ от 02.07.2013 г. N 513,

— Постановления Минтруда РФ от 03.07.2002 N 47 «Об утверждении Единого тарифно-квалификационного справочника работ и профессий рабочих, Выпуск 46, Раздел «Швейное производство»,

— Положения о структуре основной программы профессионального обучения Автономной некоммерческой профессиональной образовательной организации институт развития «Прогресс», утвержден приказом директора от 21.11.2022 № 9

Разработчик: Закирова Г.Р.

Программа рассмотрена на заседании Общего собрания (протокол № 7 от 21.11.2022) и утверждена приказом директора от 21.11.2022 № 9.

## **ПОЯСНИТЕЛЬНАЯ ЗАПИСКА**

### **Цель реализации программы**

Целью реализации программы является формирование у обучающихся профессиональных знаний, умений и практического опыта по профессии *19601 Швея* в соответствии с Постановлением Минтруда РФ от 03.07.2002 N 47 «Об утверждении Единого тарифно-квалификационного справочника работ и профессий рабочих, Выпуск 46, Раздел «Швейное производство», § 87, с присвоением 3 разряда.

### **Планируемые результаты обучения**

В результате освоения программы обучающийся должен освоить выполнение работ для Швеи 2 разряда и получить соответствующие знания, предусмотренные Постановлением Минтруда РФ от 03.07.2002 N 47 «Об утверждении Единого тарифно-квалификационного справочника работ и профессий рабочих, Выпуск 46, Раздел «Швейное производство», § 87.

#### **Характеристика работ:**

Выполнение на машинах или вручную простых операций по пошиву изделий из различных материалов. Контроль соответствия цвета деталей, изделий, прикладных материалов, ниток.

**Обучающийся должен знать:** методы и приемы выполнения простых операций по пошиву изделий; типы швов; виды и свойства материалов; устройство обслуживаемых машин.

#### **Примеры работ.**

Швейное, меховое, трикотажное, текстильно-галантерейное, головных уборов, прочих изделий, валяльно-войлочное и такелажное и другие производства текстильной промышленности

Выстегивание:

Подкладки с утепляющими прокладками.

Выстрачивание:

Рисунки на погонах и перчатках.

Закрепление:

1. Блочки.
2. Кнопки.
3. Крючки, петли в брюках.
4. Хольнитены.
5. Швы.

Намелка:

1. Линии на деталях.

2. Места расположения кнопок, петель, блочек, пуговиц. Наметывание вручную:

1. Детали из меха.
2. Подкладки с утепляющими прокладками на верх изделий.
3. Полочки на бортовые прокладки.

Обметывание:

1. Кольца.
2. Края одеял и пледов.
3. Края ковров и ковровых изделий.
4. Отверстия.
5. Петли.
6. Срезы деталей и изделий отделочной строчкой.
5. Срезы деталей и изделий с подгибом края.
6. Срезы, швы деталей и изделий.

Нумерация:

Детали.

Обработка:

1. Детали верха (клапаны, листочки, хлястики, паты, шлицы и др.).
2. Низ изделия на одностороннем оверлоке (трикотажные полотна).
3. Подкладки.
4. Подкладки карманов.
5. Прокладки.
6. Узлы изделий с прокладыванием тесьмы.

Подрезка:

1. Детали верха.

Подшивание:

Подкладки рукавов по проймам.

Прикрепление:

1. Края утепляющих прокладок к бортовым прокладкам.
2. Швы.
3. Швы к прокладкам.

Соединение:

1. Детали изделий.
2. Кромки, прокладки с деталями верха.
3. Подкладки, прокладки бортовые с утепляющими прокладками.
4. Рукава подкладок, утепляющих прокладок с открытыми проймами.
5. Спирали с тесьмой на специальной машине для изготовления застежки "молния".

6. Тесьма "молния" с деталями.

7. Фурнитура ручную, фурнитура отделочная с изделиями, деталями.

Окантовывание:

Швы.

Вычесывание:

Швов изделий из искусственного меха.

Складывание:

Сорочки.

Меховое производство Выстегивание:

Крой меховой.

Прикрепление:

Края открытых прокладок к соответствующим швам мехового верха с подгибом срезов прокладок внутрь.

Трикотажное производство Выполнение:

Работы резиновтяжечные на специальных машинах.

Обработка:

1. Детали переда планками в мужском белье.

2. Зашивка мыска чулочно-носочных изделий (капрон, эластик).

3. Изделия чулочно-носочные на машинах для автоматизированной зашивки мыска (слепая кетлевка).

Текстильно-галантерейное производство Обшивание:

Изделия художественные штучные.

Вставка:

Каркасы в остовы и чехлы фуражек.

Такелажное производство Заготовка:

1. Отопители.

2. Подрамники.

Настрачивание:

1. Ленты бортовые на край плащ-палаток.

2. Наплечники с прокладыванием тесьмы на плащ-палатки.

3. Планки к прорези плащ-палаток.

Подрезка:

Изделия такелажные.

Производство прочих изделий

Обработка:

Мешки вещевые.

Пошив:

1. Суфле на локомотивы, рукава.

2. Патрубки вентиляционные.
3. Чехлы для утепления.

### **Категория слушателей и их минимальный уровень образования**

К освоению основных программ профессионального обучения по программам *профессиональной подготовки* по профессиям рабочих, должностям служащих допускаются лица различного возраста, в том числе не имеющие основного общего или среднего общего образования, включая лиц с ограниченными возможностями здоровья (с различными формами умственной отсталости).

К освоению программы *профессиональной переподготовки* допускаются лица различного возраста, имеющие среднее профессиональное образование по программам подготовки квалифицированных рабочих (служащих), включая лиц с ограниченными возможностями здоровья.

### **Срок обучения, количество часов**

Трудоемкость обучения по данной программе - 230 часов. Общий срок обучения - 3 месяца.

**Форма обучения** - очная.

**Режим занятий** - пятидневная рабочая неделя.

**Форма итоговой аттестации** - квалификационный экзамен. **Присваиваемый квалификационный разряд (класс, категория)** - 3 разряд.

**Выдаваемый документ** - свидетельство установленного образца.

**Содержание** образования определяется на основе установленных квалификационных требований по профессии *19601 Швея* в соответствии с Постановлением Минтруда РФ от 03.07.2002 N 47 «Об утверждении Единого тарифно-квалификационного справочника работ и профессий рабочих, Выпуск 46, Раздел «Швейное производство», § 87 и регламентируется календарным учебным графиком; учебным планом; рабочими программами модулей; а также методическими материалами, обеспечивающими реализацию образовательного процесса.

Курсы, предметы	Содержание
Технология изготовления швейных изделий	<p>Вводная часть. Ручные работы. Машинные работы Влажно-тепловые работы.</p> <p>Введение. История развития швейной отрасли. Классификационная характеристика профессии швея. Ассортимент швейных изделий. Классификация Организация рабочего места, инструменты для ручных работ.</p> <p>Виды ручных стежков: косые, прямые, петельные Практическая работа. Ручные стежки и строчки Машинные работы, организация рабочего места швеи. Классификация машинных швов.</p> <p>Технологические условия на выполнение машинных швов ВТО, организация рабочего места, оборудование. Терминология влажно-тепловых работ.</p> <p>Клеевой метод обработки деталей одежды.</p> <p>Дублирование фронтальное и мелких деталей Практическая работа.</p> <p>Машинные швы</p> <p>Детали изготовления одежды. Виды конструктивнодекоративной отделки и деталей, для отделки изделий.</p> <p>Детали кроя плечевых изделий, намеловка деталей.</p> <p>Перенос конструктивных линий, способы обработки открытых срезов деталей и швов.</p> <p>Виды конструктивно-декоративных отделок деталей, виды беек.</p> <p>Обработка вытачек, подрезов, оборок, рюш, воланов</p> <p>Виды карманов. Обработка различных карманов.</p> <p>Виды карманов в одежде.</p> <p>Обработка накладного кармана.</p> <p>Обработка кармана в шве изделия Обработка прорезного кармана в рамку.</p> <p>Обработка прорезного кармана с листочкой Обработка кармана в рельефе с отрезным бочком Практическая работа. Обработка прорезного и накладного карманов.</p> <p>Обработка бортов отрезными подбортами. Обработка застежки.</p> <p>Обработка спинки; соединение плечевых срезов, боковых срезов</p> <p>Обработка бортов изделия.</p> <p>Обработка застежки с втачными планками Обработка застежки на тесьму молнию в верхней одежде. Обработка среднего среза спинки, обработка кокетки, обработка боковых срезов.</p> <p>Практическая работа. Обработка бортов подбортами. Обработка застежки.</p> <p>Виды воротников. Обработка различных видов воротников.</p> <p>Обработка отложного воротника в изделии с застежкой доверху.</p> <p>Обработка воротника отрезной стойкой.</p> <p>Соединение и обработка воротника в изделии с лацканом.</p> <p>Соединение воротника с отрезной стойкой и с горловиной</p> <p>Соединение цельнокроеного воротника с спинкой и обтачками.</p> <p>Обработка горловины изделий без воротника Практическая работа.</p> <p>Обработка воротника обтачным швом Практическая работа.</p> <p>Обработка воротника с горловиной</p>

	<p><b>Особенности обработки изделий из тканей с рисунком, с ворсом. Особенности обработки изделий различных покровов.</b></p> <p>Раскрой ткани с раппортом рисунка.</p> <p>Раскрой и особенности пошива и ВТО ворсовых материалов</p> <p>Особенности обработки изделий с покроем «реглан» Особенности обработки изделий с рубашечным покроем рукава.</p> <p><b>Окончательная отделка изделия и контроль качества.</b></p> <p>Окончательная отделка плечевого изделия. Контроль качества готового изделия.</p> <p>Обработка петель пришивание фурнитуры</p> <p><b>Виды юбок. Детали кроя. Последовательность обработки юбки.</b></p> <p>Раскрой прямой юбки. Последовательность пошива. Обработка юбки на подкладке. Обработка вытачек.</p> <p>Обработка застежки на тесьму «молнию», шлицы.</p> <p>Обработка верхнего среза юбки, разрезов в швах. Практическая работа. Обработка верхнего среза юбки поясом Практическая работа.</p> <p>Последовательность обработки юбки</p> <p><b>Виды мужских брюк. Детали кроя, последовательность и особенности пошива</b></p> <p>Виды брюк, детали кроя.</p> <p>Раскладка и раскрой брюк.</p> <p>ВТО обработка половинок брюк Обработка карманов на задней части брюк.</p> <p>Обработка застежки в брюках.</p> <p>Обработка кармана с отрезным бочком, соединение боковых срезов.</p> <p>Соединение шаговых и средних срезов брюк.</p> <p>Обработка верхнего среза брюк.</p> <p>Обработка низа брюк, окончательная отделка брюк</p> <p><b>Краткие сведения о ремонте. Виды ремонта и обновления одежды.</b></p> <p>Виды ремонта одежды. Виды работ при ремонте одежды.</p> <p>Выполнение ремонта ручным способом-штопка.</p> <p>Выполнение ремонта машинным способом.</p> <p>Обновление одежды, виды услуг по обновлению.</p> <p>Обновление изделия с использованием отделочных материалов и частичного перекроя</p>
Материаловедение	<p>Общие сведения о предмете.</p> <p>Цели и задачи предмета. Классификация швейных материалов, ассортимент тканей для изготовления одежды. Волокнистые материалы. Текстильные волокна, их классификация.</p> <p>Натуральные волокна растительного происхождения. Хлопок, его состав, строение, свойства. Лен, его состав, строение, свойства</p> <p>Натуральные волокна животного происхождения.</p> <p>Шерсть, его состав, строение и свойства. Натуральный шелк, его состав строение и свойства.</p> <p>Химические волокна. Промышленное производство химических волокон. Искусственные волокна, их получение свойства.,</p> <p>Синтетические волокна, их получение, свойства</p> <p>Неорганические волокна, их получение и свойства</p> <p>Практическая работа № 1</p> <p>Распознавание различных видов волокон. Определение свойств волокон.</p> <p>Плотность ткани; определение плотности ткани; показатели</p>

	<p>плотности.  Строение ткани. Расположение нитей, основы и утка. Виды и строение нитей, основы и утка.  Классификация ткацких переплетений. Определение лицевой, изнаночной стороны ткани.  Волокнистый состав ткани. Определение волокнистого состава ткани  Свойства тканей. Факторы, влияющие на свойства тканей.  Характеристика свойства тканей. Геометрические свойства, их виды, значения, характеристика. Физические свойства, их виды, значения, характеристика. Износостойкость ткани, методы определения износостойкости.  Практическая работа № 2  Определение волокнистого состава ткани, виды переплетения.  Определение лицевой, изнаночной стороны; основы и утка ткани.  Классификация материалов по назначению. Качество, свойства, показатели качества, стандартизация. Категории стандартов, виды стандартов. Художественно-эстетические показатели качества  Ассортимент тканей по виду сырья, Хлопчатобумажные ткани, их виды и свойства.  Льняные ткани, их виды и свойства.  Шерстяные ткани, их виды и свойства.  Шелковые ткани, их виды и свойства.  Дефекты тканей.  Виды натуральной кожи, способы отделки. Дефекты, сортность. Виды искусственной кожи, её производство, свойства. Виды пленочных и дублированных материалов, свойства, применение.  Общие сведения производства нетканых материалов.  Ассортимент, свойства и применение нетканых материалов.  Ассортимент швейных ниток и клеевых материалов для соединения деталей одежды. Их характеристика и применение.  Виды натурального меха, его классификация, назначение и применение.</p>
	<p>. Способы получения искусственного меха. Их свойства, назначение и применение.  Назначение и применение фурнитуры в одежде.  Виды назначения прокладочных материалов. Их свойства. Способы чистки материалов и изделий. Режимы ВТО тканей. Правила хранения материалов и изделий</p>
Оборудование	<p>История изобретения швейных машин. Классификация швейного оборудования. Основные органы швейных машин.  Практическое занятие №1 Изучение устройства швейных машин  Стачивающие швейные машины. Характеристика машины 97-А класса. Характеристика машины 1022 класса Заправка верхней нити в машине 1022 класса и в машине 97, 97-А класса. Заправка нижней нити машин 97-А, 1022 класса. Практические занятия .№ 2. Заправка ниток в машину. Регулировка натяжения нити.  Назначение машин и виды обметочных строчек. Образование двухниточного цепного обметочного переплет. Практические занятия. № 4. Заправка ниток в машину обметочного стежка. Образование трехниточного цепного обметочного переплетения. Обметочные машины 51, 51-А класса. Практические занятия. № 5. Заправка ниток в машину 51, обметочного стежка  Особенности работы петельных машин. Машина 25 класса. Машины 220-М класса. Практические занятия. № 7.</p>

	<p>Изучение работы машины 220 кл.          Назначение утюжильного оборудования. Рабочее место утюжильщицы. Практические занятия. № 9. Знакомство с утюжильным оборудованием</p>
<p>Современные технологии обработки швейных изделий</p>	<p>Современное оборудование и новые материалы для швейной отрасли          Технология изготовления изделий из бархата и панбархата.          Технология изготовления изделий, способы обработки, выбор и подготовка оборудования, требования к ВТО. Технология изготовления изделий, способы обработки, требования к ВТО и оборудованию.          Технология изготовления. Требования к ВТО, требования к оборудованию и особенности обработки.          Технология изготовления изделий, способы обработки, выбор и подготовка оборудования, требования к ВТО. Технология изготовления изделий, способы обработки, выбор и подготовка оборудования, требования к ВТО. Технология изготовления изделий, способы обработки, выбор и подготовка оборудования, требования к ВТО. Технология изготовления изделий, способы обработки, выбор и подготовка оборудования, требования к ВТО. Применение не клеевых прокладочных материалов, способы соединения с деталями, выбор режима ВТО.          Применение клеевых прокладочных материалов, способы соединения с деталями, выбор режима дублирования. Технология изготовления изделий, способы обработки, выбор и подготовка оборудования, требования к ВТО.          Технология изготовления изделий, способы обработки, выбор и подготовка оборудования, требования к ВТО.          Технология изготовления изделий, способы обработки, выбор и подготовка оборудования, требования к ВТО.  <b>Технология изготовления изделий, способы обработки, выбор и подготовка оборудования, требования к ВТО.</b></p>

## Организационно-педагогические условия реализации программы:

### - Материально-техническое обеспечение образовательного процесса.

Реализация Программы обеспечивается наличием материально-технической базы, способствующей проведению всех видов занятий, учебной практики, предусмотренной учебным планом. Состояние материально-технической базы соответствует действующим санитарным и противопожарным нормам.

Адрес (местоположение) здания: 453510, Республика Башкортостан, г. Белорецк, ул.Мичурина, д.2.

Перечень кабинетов, лабораторий соответствует стандарту и сформирован с учетом профиля подготовки специалистов:

<b>Кабинеты:</b>	<b>№ каб</b>
безопасности жизнедеятельности и охраны труда;	3
экономики организации;	3
деловой культуры;	3
материаловедения;	3
основы художественного проектирования.	3
<b>Мастерские:</b>	
швейная.	3

### - Кадровое обеспечение образовательного процесса.

Требования к квалификации педагогических кадров, обеспечивающих обучение по Программе: преподаватель должен иметь высшее образование или среднее профессиональное образование и опыт практической работы не менее 2-х лет по соответствующему профилю преподаваемой дисциплины (модуля).

**Оценочные материалы** промежуточной аттестации представлены в рабочих программах.

Итоговая аттестация проходит в форме квалификационного экзамена, который включает в себя практическую квалификационную работу и проверку теоретических знаний в пределах квалификационных требований по профессии *19601 Швея* в соответствии с Постановлением Минтруда РФ от 03.07.2002 N 47 «Об утверждении Единого тарифно-квалификационного справочника работ и профессий рабочих, Выпуск 46, Раздел «Швейное производство», § 87. К проведению квалификационного экзамена привлекаются представители работодателей, их объединений.

## УЧЕБНЫЙ ПЛАН

основной программы профессионального обучения - программы профессиональной подготовки по профессии 19601 «Швея»

Уровень квалификации: швея, 3 разряд

№ п/п	Курсы, предметы	Сроки обучения (месяцев)	Формы аттестации
		3	
1.	<i>Теоретическое обучение по профессии</i>		
1.1.	Технология изготовления швейных изделий	44	ДЗ
1.2.	Материаловедение	16	З
1.3.	Оборудование	8	З
1.4.	Современные технологии обработки швейных изделий	20	З
2.	<i>Практическое обучение</i>		
2.1.	Учебная практика	96	ДЗ
2.2.	Производственная практика	40	
	Консультации	2	
	Итоговая аттестация	4	КЭ
	<b>Итого:</b>	<b>230</b>	

Календарный учебный график

Сроки обучения - 3 месяца

Месяц обучения	Курсы, предметы	Количество часов
1 месяц	<i>Теоретическое обучение по профессии</i>	
	Технология изготовления швейных изделий	44
	Материаловедение	16
	Оборудование	8
	Современные технологии обработки швейных изделий	20
2-3 месяц	<i>Практическое обучение</i>	
	Учебная практика	96
	Производственная практика	40
	Консультации	2
	Итоговая аттестация	4

Автономная некоммерческая профессиональная образовательная  
организация институт развития «Прогресс»

**ОСНОВНАЯ ПРОГРАММА ПРОФЕССИОНАЛЬНОГО ОБУЧЕНИЯ  
ПРОГРАММА ПРОФЕССИОНАЛЬНОЙ ПОДГОТОВКИ  
ПО ПРОФЕССИИ 19601 «ШВЕЯ»**

**РАБОЧАЯ ПРОГРАММА МОДУЛЯ «МАТЕРИАЛОВЕДЕНИЕ»**

Рабочая программа разработана на основе:

- Федерального закона от 29.12.2012 N 273-ФЗ «Об образовании в Российской Федерации»,
- Положения о структуре основной программы профессионального обучения Автономной некоммерческой профессиональной образовательной организации институт развития «Прогресс», утвержден приказом от 21.11.2022 № 9

Программа рассмотрена на заседании Общего собрания (протокол № 7 от 21.11.2022) и утверждена приказом директора от 21.11.2022 № 9.

— Разработчик: Закирова Г.Р.

## СОДЕРЖАНИЕ

1. ПОЯСНИТЕЛЬНАЯ ЗАПИСКА
2. УЧЕБНО-ТЕМАТИЧЕСКИЙ ПЛАН И  
СОДЕРЖАНИЕ УЧЕБНОГО МАТЕРИАЛА
3. МАТЕРИАЛЬНО-ТЕХНИЧЕСКОЕ И ИНФОРМАЦИОННОЕ  
ОБЕСПЕЧЕНИЕ, НЕОБХОДИМОЕ РАБОЧЕЙ  
ПРОГРАММЫ ДЛЯ ОСВОЕНИЯ
4. ОЦЕНОЧНЫЕ МАТЕРИАЛЫ

## ПОЯСНИТЕЛЬНАЯ ЗАПИСКА

### Цель реализации программы и планируемые результаты обучения

Рабочая программа модуля «*Материаловедение*» является частью основной программы профессионального обучения по профессиональной подготовке «Швея», разработанной на основе:

- Федерального закона от 29.12.2012 N 273-ФЗ «Об образовании в Российской Федерации»,
- Перечня профессий рабочих, должностей служащих, по которым осуществляется профессиональное обучение, утвержденного приказом Министерства образования и науки РФ от 02.07.2013 г. N 513,
- Постановления Минтруда РФ от 03.07.2002 N 47 «Об утверждении Единого тарифно-квалификационного справочника работ и профессий рабочих, Выпуск 46, Раздел «Швейное производство», § 87.

В результате освоения модуля слушатель должен **уметь:**

- подбирать материалы по их назначению и условиям эксплуатации для выполнения работ;
- применять материалы при выполнении работ;
- осуществлять контроль соответствия цвета деталей, изделий, прикладных материалов, ниток.

**знать:**

- общую классификацию материалов, характерные свойства и области их применения;
- общие сведения о строении материалов;
- общие сведения, назначение, виды и свойства различных текстильных материалов.

На реализацию Рабочей программы отводится 16 часов.

Завершается обучение по Рабочей программе проведением зачёта.

**УЧЕБНО-ТЕМАТИЧЕСКИЙ ПЛАН И СОДЕРЖАНИЕ МОДУЛЯ «МАТЕРИАЛОВЕДЕНИЕ»**

№ п/п	Наименование тем	Содержание	Общий объём часов	в том числе		Самост. работа, час.	Аттестация, час.
				Лекции, час.	Практ ические, час.		
1.	Введение. Волокнистые материалы	Общие сведения о предмете. Цели и задачи предмета. Классификация швейных материалов, ассортимент тканей для изготовления одежды. Волокнистые материалы. Текстильные волокна, их классификация.	1	1			
		Натуральные волокна растительного происхождения. Хлопок, его состав, строение, свойства. Лен, его состав, строение, свойства. Натуральные волокна животного происхождения. Шерсть, его состав, строение и свойства. Натуральный шелк, его состав строение и свойства. Химические волокна. Промышленное производство химических волокон. Искусственные волокна, их получение, свойства. Синтетические волокна, их получение, свойства Неорганические волокна, их получение и свойства.	1	1			
		Практическая работа № 1 Распознавание различных видов волокон. Определение свойств волокон.	1		1		

2.	Строение и свойства тканей	<p>Плотность ткани; определение плотности ткани; показатели плотности.</p> <p>Строение ткани. Расположение нитей, основы и утка. Виды и строение нитей, основы и утка.</p> <p>Классификация ткацких переплетений.</p> <p>Определение лицевой, изнаночной стороны ткани.</p> <p>Волокнистый состав ткани. Определение волокнистого состава ткани.</p>	1	1	1		
		<p>Свойства тканей. Факторы, влияющие на свойства тканей. Характеристика свойства тканей. Геометрические свойства, их виды, значения, характеристика. Физические свойства, их виды, значения, характеристика. Износостойкость ткани, методы определения износостойкости.</p>	1	1	1		
		<p>Практическая работа № 2</p> <p>Определение волокнистого состава ткани, виды переплетения.</p> <p>Определение лицевой, изнаночной стороны; основы и утка ткани.</p>	1	1	1		
3.	Классификация швейных материалов	<p>Классификация материалов по назначению. Качество, свойства, показатели качества, стандартизация.</p> <p>Категории стандартов, виды стандартов.</p> <p>Художественно-эстетические показатели</p>	1	1	1		
4.	Ассортимент тканей	<p>Ассортимент тканей по виду сырья, хлопчатобумажные ткани, их виды и свойства.</p> <p>Льняные ткани, их виды и свойства.</p> <p>Шерстяные ткани, их виды и свойства.</p> <p>Шелковые ткани, их виды и свойства.</p> <p>Дефекты тканей.</p>	1	1	1		

5.	Кожа. Пленочные и дублированные материалы	Виды натуральной кожи, способы отделки. Дефекты, сортность. Виды искусственной кожи, её производство, свойства. Виды пленочных и дублированных материалов, свойства, применение.	1	1			
6.	Нетканые материалы	Общие сведения производства нетканых материалов. Ассортимент, свойства и применение нетканых материалов.	1	1			
7.	Материалы для соединения деталей одежды	Ассортимент швейных ниток и клеевых материалов для соединения деталей одежды. Их характеристика и применение.	1	1			
8.	Утепляющие материалы	Виды натурального меха, его классификация, назначение и применение. Способы получения искусственного меха. Их свойства, назначение и применение.	1	1			
9.	Фурнитура. Прокладочные и отделочные материалы	Назначение и применение фурнитуры в одежде. Виды назначения прокладочных материалов. Их свойства.	1	1			
10.	Уход за изделиями	Способы чистки материалов и изделий. Режимы ВТО тканей. Правила хранения материалов и изделий.	1	1			
11.	Зачет		1				1
	<b>ИТОГО</b>		<b>16</b>	<b>13</b>	<b>2</b>	<b>0</b>	<b>1</b>

## **МАТЕРИАЛЬНО-ТЕХНИЧЕСКОЕ И ИНФОРМАЦИОННОЕ ОБЕСПЕЧЕНИЕ, НЕОБХОДИМОЕ ДЛЯ ОСВОЕНИЯ РАБОЧЕЙ ПРОГРАММЫ**

### **Материально-техническое обеспечение**

Программа предполагает наличие учебного кабинета.

*Оборудование учебного кабинета:*

- мебель, предназначенная для группировки в различных конфигурациях;
- рабочее место преподавателя;
- комплекс учебно-методической документации.

Технические средства обучения:

- электронные видеоматериалы;
- ноутбук;
- проектор.

### **Информационное обеспечение обучения**

*Основные источники, законодательные и нормативные документы, электронные ресурсы*

*Основная литература:*

1. Гурович К.А. Основы материаловедения швейного производства Основы материаловедения швейного производства: учебник для нач. проф. образования / К. А. Гурович. - М.: Издательский центр «Академия», 2014. - 208 с.
2. Крючкова Г.А. Технология и материаловедение швейного производства, Учеб. пособие для сред. проф. образования: Учеб. пособие для нач. проф. образования. «Академия», 2003. - 257с.
3. Савостицкий Н.А. Материаловедение швейного производства: Учеб. пособие для сред. проф. образования: Учеб. пособие для нач. проф. образования/ Н.А. Савостицкий, Э.К. Амирова. - 3-е изд., стер. - М.: Издательский центр «Академия», 2004. - 240с.
4. Суворова О.В. Материаловедение швейного производства: Учебное пособие для профессиональных лицеев и училищ Учебники XXI в. - М., ООО «Издательство Феникс», 2001

*Дополнительные источники:*

*Интернет-ресурсы:*

- <http://procapitalist.ru> - портал для профессионалов швейной отрасли;
- <http://www.moda.ru/> - мода;
- <http://www.season.ru/> - клуб любителей шитья;
- <http://allvgkrojki.ru/> - все выкройки;
- <http://odensa-sama.ru> - Оденься сама: кройка и шитье для начинающих;
- <http://vykroyka.com/> - выкройка своими руками

## ОЦЕНОЧНЫЕ МАТЕРИАЛЫ

Перечень вопросов к зачету по модулю «Материаловедение»

### Введение. Волокнистые материалы

1. Что такое материалы? Перечислите текстильные материалы, которые Вы знаете.
2. Что такое текстильное волокно? Текстильная нить?
3. Как классифицируются волокна?
4. Назовите натуральные волокна, которые Вы знаете. Назовите химические волокна. Чем они отличаются друг от друга?
5. Какие искусственные волокна Вы знаете? Синтетические волокна? Чем они отличаются друг от друга?
6. Какие неорганические волокна Вы знаете?
7. Перечислите наиболее важные характеристики волокон.
8. Каковы основные характеристики хлопкового волокна?
9. Каковы основные характеристики льняного волокна?
10. Опишите строение шерстяного волокна и охарактеризуйте его свойства.
11. Какие виды шерстяных волокон Вы знаете?
12. Что такое шелковое волокно? Каково его строение?
13. Назовите основные характеристики шелковых волокон.
14. Что такое химические волокна? Как их производят?
15. Какие виды химических волокон Вы знаете? Чем они отличаются друг от друга?
16. Как классифицируют химические волокна?
17. Какие искусственные волокна Вы знаете? Каковы их особенности?
18. Назовите основные характеристики свойств искусственных волокон.
19. Перечислите известные Вам синтетические волокна.
20. Каковы характеристики свойств синтетических волокон?

### Основы технологии производства тканых материалов

1. Что такое пряжа?
2. Что такое комплексная нить?
3. Что такое монопнить?
4. Что такое крученая нить? Какие виды крученых нитей Вы знаете?
5. Что такое однокруточная нить, двукруточная?
6. Чем простая крученая нить отличается от фасонной крученой нити?
7. Что такое армированная крученая нить? Чем она отличается от простой и фасонной нитей?
8. Как крученые нити различаются по степени крутки?
9. Как крученые нити различаются по направлению крутки?

10. Что такое текстурированная крученая нить? Каковы особенности текстурированных нитей?
11. Какие виды текстурированных крученых нитей Вы знаете? Каковы характеристики этих нитей?
12. Какими способами вырабатывают разные виды текстурированных нитей?
13. Как различают нити по волокнистому составу?
14. Что такое однородная нить, смешанная, неоднородная, комбинированная?
15. Какие виды отделки нитей Вы знаете?
16. Что такое процесс прядения?
17. Какие материалы являются сырьем для прядения?
18. Какие этапы прядильного производства Вы знаете?
19. Какие операции включает в себя этап прядения?
20. Что такое система прядения?
21. Какие системы прядения вы знаете?
22. Каковы особенности прядения льна?
23. Что такое ткань?
24. Как называют процесс образования ткани?
25. Какие этапы выработки ткани вы знаете?
26. Для чего проводят подготовку нитей основы и утка?
27. Из каких операций состоит подготовка нитей основы и нитей утка к ткачеству?
28. Назовите рабочие органы ткацкого станка, через которые проводят пробиравание нитей основы
29. Как работает ткацкий станок?
30. В чем особенности ткацких станков СТБ?
31. Какие преимущества имеет бесчелночное ткачество перед традиционным?
32. Какие операции выполняют на заключительном этапе выработки ткани?
33. Для чего проводят отделку тканей?
34. Из каких этапов состоит отделка тканей?
35. От каких факторов зависит вид отделки тканей?
36. На что следует обращать особое внимание при отделке тканей?
37. Что такое крашение тканей?
38. Какие красители используют для крашения хлопчатобумажных, льняных, шерстяных, шелковых тканей, тканей из химических нитей?
39. В чем сущность процесса печатания? Как проводят этот процесс?
40. Какие виды и способы печати Вы знаете?
41. В чем состоит заключительная отделка тканей?
42. Назовите операции отделки хлопчатобумажных, льняных, шерстяных, шелковых

тканей, тканей из синтетических нитей?

43. Какие виды специальных отделок Вы знаете? Для чего они необходимы?
44. Как классифицируют ткани по видам сырья?
45. Для чего используют хлопчатобумажные ткани?
46. Каковы свойства хлопчатобумажных тканей?
47. Какие переплетения применяют при производстве хлопчатобумажных тканей?
48. Какие виды хлопчатобумажных тканей Вы знаете?
49. Чем льняные ткани отличаются от хлопчатобумажных?
50. Каковы свойства льняных тканей?
51. Как улучшают свойства льняных тканей?
52. Какие льняные ткани Вы знаете?
53. Где используют шерстяные ткани?
54. Какими свойствами обладают шерстяные ткани?
55. Какие виды шерстяных тканей Вы знаете?
56. Какие изделия изготавливают из шелковых тканей?
57. Какими свойствами обладают шелковые ткани?
58. Назовите известные Вам виды шелковых тканей.

### **Строение и свойства тканей**

1. Какие факторы влияют на свойства тканей?
2. Какие текстильные нити используют для выработки ткани?
3. Что такое однородные, смешанные, неоднородные ткани?
4. Какие методы определения волокнистого состава тканей вы знаете?
5. В чем сущность органолептического метода определения волокнистого состава ткани?
6. В каком порядке проводят органолептический анализ волокнистого состава ткани?
7. В чем заключается сущность лабораторных методов определения волокнистого состава ткани?
8. Какие экспресс - методы определения волокнистого состава ткани вы знаете?
9. Какие факторы влияют на строение ткани?
10. Что такое ткацкое переплетение? Назовите классы ткацких переплетений.
11. Чем характеризуется класс простых переплетений? Назовите все простые переплетения.
12. Чем характеризуется класс мелкоузорчатых переплетений? Назовите мелкоузорчатые переплетения, которые вы знаете.
13. Как строятся производственные мелкоузорчатые переплетения?
14. Как строят комбинированные мелкоузорчатые переплетения?
15. В чем особенность сложных переплетений? Назовите известные Вам сложные

переплетения?

16. Чем отличаются крупноузорчатые переплетения?
17. Что такое плотность ткани? Какие характеристики плотности вы знаете?
18. Что такое фазы строения ткани? Что влияет на фазу строения ткани?
19. От чего зависит внешний вид поверхности ткани?
20. Как определить лицевую и изнаночную стороны ткани?
21. Как определить направление основы и утка нити?
22. Какие свойства ткани Вы знаете?
23. Что такое характеристика свойства, показатель свойства?
24. Какие характеристики геометрических свойств ткани Вам известны?
25. Как определяют длину, ширину, толщину ткани?
26. Что такое поверхностная плотность ткани?
27. Назовите характеристики механических свойств ткани.
28. Какие разрывные характеристики тканей Вы знаете?
29. Что такое выносливость ткани? От чего она зависит?
30. Назовите характеристики изгиба ткани.
31. От чего зависит жесткость и драпируемость ткани?
32. Какими методами определяют драпируемость ткани?
33. Что такое сминаемость ткани и от чего она зависит?
34. На что влияет сминаемость ткани?
35. Что такое раздвижка нитей ткани, осыпаемость ткани? От чего они зависят? Как они влияют на процессы изготовления одежды?
36. Перечислите физические свойства ткани.
37. Дайте определение гигиенических свойств ткани. Назовите характеристики гигиенических свойств.
38. Что такое воздухопроницаемость, паропроницаемость? От чего они зависят и на что влияют?
39. Какие оптические свойства тканей Вы знаете?
40. Что такое электризуемость ткани?
41. Дайте характеристику износостойкости ткани. Какие методы определения износостойкости Вы знаете?
42. От чего зависит износостойкость ткани?

### **Классификация швейных материалов**

1. Что такое ассортимент?
2. Для каких целей служит классификация материалов?
3. Какие классификации Вы знаете?
4. Что такое преЙскурант?
5. По какому признаку классифицируют материалы для одежды?
6. Что такое качество?
7. Что называют свойством?
8. Что такое показатель качества?
9. Что такое уровень качества изделия?
10. Какие методы оценки уровня качества изделия Вы знаете?
11. Что называют стандартизацией?
12. Что такое нормативно - техническая документация?
13. Какие категории стандартов Вы знаете?
14. Назовите виды стандартов.
15. Что называют сортом?
16. Для чего устанавливают сорт продукции?
17. По каким характеристикам устанавливают сорт материалов для одежды?

## МЕТОДИЧЕСКИЕ МАТЕРИАЛЫ

### Методическая разработка занятия

**Тема:** Волокнистые материалы. Распознавание различных видов волокон. **Цель:**  
Научиться распознавать: виды волокон органолиптическим методом. **Приобретаемые умения и знания:**

- уметь распознавать и классифицировать сырьевые материалы по внешнему виду, происхождению свойствам; подбирать материалы по их назначению и условиям эксплуатации для выполнения работ; применять материалы при выполнении работ;
- знать основные виды сырьевых материалов; классификацию, свойства и область применения сырьевых материалов; общую классификацию материалов, характерные свойства и области их применения; общие сведения о строении материалов.

**Учебно-методическое оснащение рабочего места:** учебный кабинет материаловедения, набор волокон, спиртовка, пинцет, коробка

#### **Контрольные вопросы:**

Напишите химический состав волокон растительного и животного происхождения?

Зарисуйте строение волокон, представленных в лабораторной работе. Напишите схему процесса получения волокон искусственного происхождения.

Написать, что называется пряжей и нитью.

Написать применение каждого образца нитей и пряжи.

Написать, при помощи каких инструментов в старину получали пряжу.

#### **Литература:**

1. Н.А.Савостицкий, Э.К.Амирова. Материаловедение швейного производства-М. Академия, 2016-240с.
2. Бузов Б.А., Модестова Т.А., Алыменкова Н.Д. Материаловедение швейного производства. М., Академия, 2004-420с..
3. Гурович К.А. Основы материаловедения швейного производства-М, Издательский центр Академия 2013-208с.

#### **Ход работы**

##### **Задание № 1.**

Получить образцы волокон у преподавателя.

Определить виды представленных волокон органолиптическим способом, через процесс горения волокон.

## Задание № 2.

Полученные результаты занести в таблицу, сделать вывод.

Ответить письменно на контрольные вопросы.

**Форма отчетности** Таблица для заполнения

Название волокна	Свойства волокна	Характер горения	Выделяемый запах	Продукт горения

### Критерии оценки

*Отлично* - работа выполнена аккуратно, полностью без ошибок, допускаются единичные незначительные ошибки, самостоятельно исправленные студентом.

*Хорошо* - успешно выполнивший предусмотренные практические задания, допустивший неточности при выполнении практической работы. Допускаются отдельные незначительные ошибки, исправленные студентом после указания на них.

*Удовлетворительно* - допустивший ошибки в выполнении практической работы. Допускаются отдельные существенные ошибки, исправленные с помощью преподавателя.

*Неудовлетворительно* - допустившему существенные ошибки в выполнении практических заданий или не выполнивший их.

Автономная некоммерческая профессиональная образовательная  
организация институт развития «Прогресс»

**ОСНОВНАЯ ПРОГРАММА ПРОФЕССИОНАЛЬНОГО ОБУЧЕНИЯ  
ПРОГРАММА ПРОФЕССИОНАЛЬНОЙ ПОДГОТОВКИ  
ПО ПРОФЕССИИ 19601 «ШВЕЯ»**

**РАБОЧАЯ ПРОГРАММА МОДУЛЯ  
«ОБОРУДОВАНИЕ»**

Рабочая программа разработана на основе:

- Федерального закона от 29.12.2012 N 273-ФЗ «Об образовании в Российской Федерации»,
- Положения о структуре основной программы профессионального обучения Автономной некоммерческой профессиональной образовательной организации институт развития «Прогресс», утвержден приказом от 21.11.2022 № 9

Программа рассмотрена на заседании Общего собрания (протокол № 7 от 21.11.2022) и утверждена приказом директора от 21.11.2022 № 9.

- Разработчик: Закирова Г.Р.

## **СОДЕРЖАНИЕ**

1. ПОЯСНИТЕЛЬНАЯ ЗАПИСКА
2. УЧЕБНО-ТЕМАТИЧЕСКИЙ ПЛАН И СОДЕРЖАНИЕ УЧЕБНОГО МАТЕРИАЛА
3. МАТЕРИАЛЬНО-ТЕХНИЧЕСКОЕ И ИНФОРМАЦИОННОЕ ОБЕСПЕЧЕНИЕ, НЕОБХОДИМОЕ ДЛЯ ОСВОЕНИЯ РАБОЧЕЙ ПРОГРАММЫ
4. ОЦЕНОЧНЫЕ МАТЕРИАЛЫ

## ПОЯСНИТЕЛЬНАЯ ЗАПИСКА

### Цель реализации программы и планируемые результаты обучения

Рабочая программа модуля «Оборудование» является частью основной программы профессионального обучения по профессиональной подготовке «Швея», разработанной на основе:

- Федерального закона от 29.12.2012 N 273-ФЗ «Об образовании в Российской Федерации»,
- Перечня профессий рабочих, должностей служащих, по которым осуществляется профессиональное обучение, утвержденного приказом Министерства образования и науки РФ от 02.07.2013 г. N 513,
- Постановления Минтруда РФ от 03.07.2002 N 47 «Об утверждении Единого тарифно-квалификационного справочника работ и профессий рабочих, Выпуск 46, Раздел «Швейное производство», § 87.

Целью модуля «Оборудование» является изучение использования различных видов швейного оборудования, технологической и организационной оснастки.

В результате освоения модуля слушатель должен **уметь:**

- осуществлять заправку машин;
- осуществлять устранение неполадок, возникающих при работе на швейном оборудовании.

**знать:**

- основы оборудования швейного производства: устройство обслуживаемых машин;
- характеристику машин, деталей, узлов, механизмов.

На реализацию Рабочей программы отводится 8 часов.

Завершается обучение по Рабочей программе проведением зачёта.

**УЧЕБНО-ТЕМАТИЧЕСКИЙ ПЛАН И СОДЕРЖАНИЕ МОДУЛЯ «ОБОРУДОВАНИЕ»**

№ п/п	Наименование тем	Содержание	Общий объём часов	в том числе		Самост. работа, час.	Аттестация, час.
				Лекции, час.	Практ ические, час.		
1.	<b>Введение. Общие сведения о швейных машинах</b>	История изобретения швейных машин. Классификация швейного оборудования. Основные органы швейных машин. Практическое занятие №1 Изучение устройства швейных машин	1		1		
2.	<b>Технические характеристики и конструктивные особенности швейных машин</b>	Стачивающие швейные машины. Характеристика машины 97-А класса. Характеристика машины Заправка верхней нити в машине 1022 класса и в машине 97, 97-А класса. Заправка нижней нити машин 97-А, 1022 класса. Практические занятия № 2. Заправка ниток в машину. Регулировка Назначение машин и виды обметочных строчек. Образование двухниточного цепного обметочного переплет. Практические занятия. № 4. Заправка ниток в машину обметочного стежка.	1	1			
3.	<b>Специализированные швейные машины</b>	Образование трехниточного цепного обметочного переплетения. Обметочные машины 51, 51-А класса. Практические занятия. № 5. Заправка ниток в машину 51, обметочного стежка	1		1		
4.	<b>Машины полуавтоматического</b>	Особенности работы петельных машин. Машина 25 класса. Машины 220-М класса. Практические занятия. № 7. Изучение работы машины 220 кл.	1		1		
5.	<b>Оборудование для влажно-тепловой</b>	Назначение утюжильного оборудования. Рабочее место утюжильницы. Практические занятия. № 9. Знакомство с утюжильным оборудованием	1		1		
6.	<b>Зачет</b>		1				1
	<b>ИТОГО</b>		<b>8</b>	<b>1</b>	<b>6</b>		<b>1</b>

## **МАТЕРИАЛЬНО-ТЕХНИЧЕСКОЕ И ИНФОРМАЦИОННОЕ ОБЕСПЕЧЕНИЕ, НЕОБХОДИМОЕ ДЛЯ ОСВОЕНИЯ РАБОЧЕЙ ПРОГРАММЫ**

### **Материально-техническое обеспечение**

Реализация Рабочей программы предполагает наличие швейной мастерской и учебного кабинета.

*Оборудование учебного кабинета и рабочих мест:*

- посадочные места по количеству обучающихся,
- рабочее место преподавателя,
- специализированная мебель.

*Оборудование мастерской и рабочих мест мастерской:*

- швейные машины,
- краеобметочные машины,
- машина зигзаг,
- парогенератор,
- утюг,
- полуавтомат петельный.

*Оборудование и технологическое оснащение рабочих мест:* линейки-лекала, манекен, инструкционные карты, раздаточный материал, наглядные пособия.

*Средства обучения:*

- электронные видеоматериалы; ноутбук; проектор;
- машина 1022 кл., 97А кл., отвертка, иглы.

### **Информационное обеспечение обучения**

*Основная литература:*

1. Исаев В.В. Оборудование швейных предприятий. Учебное пособие для ПТУ. М., изд-во «Легпромбытиздат», 1989 - 336 с.
2. Суворова О.В. Швейное оборудование - Ростов н/Д: Феникс, 2007. - 347 с.

*Дополнительная литература:*

1. Ермаков А. С. Оборудование швейных предприятий: Учебник для нач. проф. образования. - М.: ИРПО; ПрофОбрИздат, 2002 - 432 с.
2. Полухин В. П. Швейные машины цепного стежка зарубежных фирм - Москва: Лег. индустрия, 1979. - 343 с.
3. Голубкова В. Т. Подготовительно-раскройное производство швейных предприятий» - Минск, 2002 г
4. Журналы «Швейная промышленность».

## ОЦЕНОЧНЫЕ МАТЕРИАЛЫ

### Перечень вопросов к зачету по модулю «Оборудование»

1. Какие заводы-изготовители швейных машин Вы знаете?
2. Расскажите историю создания швейных машин.
3. Какие Вы знаете соединения?
4. Чем отличается болт от винта?
5. Перечислите части швейной машины.
6. Какие органы швейной машины Вы знаете?
7. Перечислите свойства челночного стежка
8. Назовите составные части иглы, шпульного колпачка, регулятора натяжения верхней нити, моталки
9. С помощью чего можно увеличить или уменьшить длину стежка? Как это сделать?
10. Расскажите последовательность установки иглы в машине
11. Для чего предназначены машины 97А, 1022 класса?
12. Расскажите последовательность заправки машины
13. Перечислите оборудование, применяемое для ВТО
14. Перечислите виды ВТО
15. Расскажите об устройстве и работе электрического утюга
16. Перечислите неполадки в работе машин
17. Укажите причины каждой неполадки, назовите пути их устранения.
18. Последовательность заправки машины 1022 класса.
19. Последовательность заправки оверлока 97А

## МЕТОДИЧЕСКИЕ МАТЕРИАЛЫ

### Методическая разработка занятия

**Тема:** «Стачивающие швейные машины. Характеристика машины 97-А класса.

Характеристика машины 1022 класса»

**Цель:** Изучение конструкции машин, заправки верхней и нижней ниток, намотки нитки на шпульку, смазки машины, приобретение навыков работы на швейных машинах 97 -А кл. и 1022-М кл. ОЗЛМ. Отработать приемы работы с электроприводом.

#### Содержание занятия:

1. Ознакомиться с устройством и работой механизмов машины.
2. Составить краткую схему заправки игольной и челночной ниток.
3. Заправить верхнюю и нижнюю нитки.
4. Выполнить прямую и фигурную машинные строчки.
5. Изучить основные регулировки машин.
6. Намотать нитку на шпульку.

#### **Вопросы для подготовки к работе**

1. Назначение швейных машин 97-А кл и 1022-М кл ОЗЛМ.
2. Назовите отличительные особенности механизмов машины 97-А кл и 1022-М кл., от бытовой машины 2-М кл. ПМЗ.
1. Перечислить детали, участвующие в заправке верхней и нижней ниток.
2. Как правильно привести машину в движение?
3. Как отрегулировать длину стежка?
4. Из каких деталей состоит устройство для намотки на шпульку?
5. Как правильно намотать нитку на шпульку?
6. Назовите варианты машины 97-А кл ОЗЛМ.

#### Методические указания

Машина 97-А кл ОЗЛМ, выпускаемая Оршанским заводом «Легмаш», предназначена для стачивания х/б, шелковых, шерстяных и льняных тканей строчкой двухниточного челночного стежка. Частота вращения гл. вала до 5.500 об/мин. Длина стежка регулируется от 0 до 4 мм.

Толщина стачиваемых материалов под лапкой в жатом состоянии не более 4 мм. Применяемые иглы № 75-120.

*Техническая*

*характеристика машины*

*..рычажный.*

*Частота вращения главного вала .....*

*.равномерно вращающийся,*

*Длина стежка .....*

*Высота подъёма лапки .....*

*Максимальная толщина стачиваемых материалов .....*

*Иглы.....*

*Нитки.....*

*Механизм иглы .....*

*Механизм нитепротягателя .....*

*Челнок .....*

*центрально-шпульный*

*..до 5500 об/мин. .до 4мм. до 6 мм.*

*4 мм.*

*№ 75, 90-120.*

*.х/б, шелковые.*

*кривошипно-шатунный.*

### Заправка ниток

Для того чтобы заправить верхнюю нитку машины 97-А кл ОЗЛМ (см. приложение), нитку с бобины или катушки последовательно вводят в отверстие нитенаправителя (1), проводят вдоль рукава машины, вводят в отверстие нитенаправителя (2) и проводят в щель (13) фронтальной доски сверху вниз. Далее нитку выводят из щели (13) наружу через отверстие фронтальной доски (11), обводят между шайбами (9-10) регулятора натяжения верхней нитки, заводят сверху вниз за крючок компенсационной пружины (8), обводят снизу вверх вокруг нитенаправительного угольника. Затем нитку вводят в щель (12) между фронтальной доской и кольцом (3) и заводят за кулачковую поверхность нитепритягивателя (4). После этого выводят вниз из-под кольца (3) и вводят ее в нитенаправитель (5), закрепленный на фронтальной доске. Затем через проволочный нитенаправитель (6), надетый на втулку игловодителя, и слева направо вводят в ушко иглы (7). Свободный конец нитки оставляют равным 10 см .

Прежде чем заправить нижнюю нитку, необходимо намотать ее на шпульку. Это делают с помощью моталки, смонтированной на пластине (1) и прикрепленной к промышленному столу справа от работающего двумя шурупами (23 и 7). Чтобы намотать нитку на шпульку, обводят конец нитки вокруг шайб регулятора (22) натяжения, регулируя натяжение нитки гайкой (19), вводят в нитенаправительное отверстие (20) и делают 3-4 витка нитки на шпульке в направлении по часовой стрелке. Шпульку надевают на шпиндель (12) и поворачивают рычаг (8) по часовой стрелке, а звено (5) устанавливают в такое положение, чтобы их оси совместились на одной прямой линии. В результате рычаг (16) поворачивается по часовой стрелке и шкив (14) входит в сцепление с ремнем (13) привода швейной машины. При изменении положения звена (5) его пластинчатая пружина (3) входит между стенками шпульки, и, когда наматывается достаточное количество ниток на шпульку, они нажмут на пластинчатую пружину (3); звено (5) и рычаг будут выведены из спрямленного положения под действием пружины рычага (16). Рычаг (16) повернется против часовой стрелки, шкив (14) будет отведен от ремня (13) и его обод, соприкасаясь с тормозной резиной (10), затормозит вращение шкива. Работающий снимет шпульку со шпинделя и оборвет нитку, не выводя ее из нитенаправительного отверстия.

Количество ниток, наматываемых на шпульку, регулируют винтом (4) в результате изменения положения пластинчатой пружины (3) относительно оси шпульки: при ввёртывании винта (4) правый конец пластинчатой пружины (3) опустится и количество ниток на шпульке увеличится.

Чтобы нитки наматывались равномерно, нитенаправительное отверстие (20) следует установить посередине оси шпульки путем перемещения скобы (21) поперек пластины (1) после ослабления винта (18).

При заправке нижней нитки, шпульку берут в правую руку и надевают ее на полый стержень шпульного колпачка, который удерживается левой рукой. Конец нитки вводят в прорезь шпульного колпачка, проводят под пластинчатую пружину и заводят ее за язычок. Задвижную пластину замочка шпульного колпачка выдвигают влево и поворотом махового колеса поднимают иглу; при этом лапка тоже должна быть поднята. Пальцем левой руки отводят налево пластину и в окно между стенками задвижной пластины и игольной пластины на стержень шпуледержателя надевают шпульный колпачок, при этом

вырез шпульного колпачка должен быть обращен вверх. Проверяют, не зажала ли пластина нижнюю нитку и плотность ее запираения на стержне.

Убедившись, что нижняя нитка без рывков выходит из шпульного колпачка, перемещают задвижную пластину направо. Поворотом махового колеса иглу опускают вниз, придерживая конец верхней нитки. Далее после обвода верхней нитки вокруг шпульного колпачка, натягивая ее, выводят нижнюю нитку и вместе с верхней заводят под лапку. Между нитками под лапку подкладывают ткани, опускают иглу, лапку и начинают стачивание.

### **Электропривод промышленной швейной машины**

Электропривод швейной машины 97-А кл служит для включения и выключения машины и изменения частоты вращения главного вала. Он называется индивидуальным приводом, поскольку приводит в действие одну машину. Индивидуальный привод состоит из электродвигателя и фрикционной муфты, смонтированной в корпусе. Электродвигатель с помощью спецподвески прикреплен внизу промышленного стола. Справа к электродвигателю прикреплен корпус. На валу электродвигателя жестко закреплена холостая полумуфта, которая представляет чугунный диск. На ведомом валу с помощью штифта закреплена рабочая полумуфта. На правом конце ведомого вала жестко закреплён шкив, на него и на маховое колесо швейной машины надет клиновый ремень. В целях техники безопасности шкив закрыт кожухом, закрепленным на стойке.

### **Кнопочный выключатель**

Кнопочный выключатель предназначен для выключения и включения одной машины. Он состоит из двух кнопок: «пуск» и «стоп», шарнирно соединенных друг с другом и защелкой. Кнопка «пуск» соединена с пружиной и подвижным контактом. При нажиме на кнопку «пуск» пружина снимается и подводит подвижный контакт к неподвижному. Цепь замкнута, машина работает, защелка запирает кнопку «пуск» в рабочем положении. При нажиме на кнопку «стоп» защелка поворачивается и освобождает кнопку «пуск», пружина разжимается и подвижный контакт отходит от неподвижного, цепь разомкнута, машина не работает. Кнопочный выключатель крепится с правой стороны промышленного машинного стола и закрывается кожухом в целях безопасности. Каждая машина должна иметь заземление.

Для стачивания тканей бельевой, костюмной и пальтовой групп из натуральных и искусственных волокон двухниточным челночным стежком в промышленности широко применяют машину 1022-М кл., выпускаемую Оршанским заводом «Легмаш».

#### *Техническая характеристика машины*

<i>Частота вращения главного вала .....</i>	<i>.до 4000 об/мин.</i>
<i>Длина стежка .....</i>	<i>до 4,5 мм. до 8</i>
<i>Высота подъёма лапки .....</i>	<i>мм.</i>
<i>Максимальная толщина стачиваемых материалов .....</i>	<i>№ 90-130.</i>
<i>Иглы .....</i>	<i>.....хлопчатобумажные.</i>
<i>Нитки .....</i>	<i>...кривошипно-шатунный.</i>
<i>Механизм иглы.....</i>	<i>шарнирно-рычажный.</i>
<i>Механизм нитепротягателя .....</i>	<i>.равномерно вращающийся</i>
<i>Челнок.....</i>	<i>.5мм.</i>



*центрально-шпульный.*

### Заправка ниток

С бобины или с катушки игольную нитку проводят через отверстия нитенаправителей (6 и 5) (см. приложение), закреплённых в рукаве машины. Затем нитку справа налево заводят между шайбами регулятора натяжения (3) за нитепритягивательную пружину ограничителя (2). Далее нитку вводят в ушко нитепритягивателя, нитенаправитель (4), нитенаправитель иглодержателя (1) и затем её заправляют в ушко иглы слева направо со стороны длинного желобка. Конец нитки должен выходить из ушка иглы на 80-100 мм, чтобы избежать выскальзывания нитки из-под лапки при первом проколе иглой ткани.

При заправке челночной нитки следует вынуть шпульный колпачок и шпульку из челнока. Вынуть шпульку из шпульного колпачка. На её место вставляют новую шпульку с нитками. Конец нитки проводят в прорезь шпульного колпачка под пружину натяжения, оставляя снаружи конец длиной 60-80 мм. Нитка оказывается зажатой между пластинчатой пружиной и стенкой корпуса шпульного колпачка.

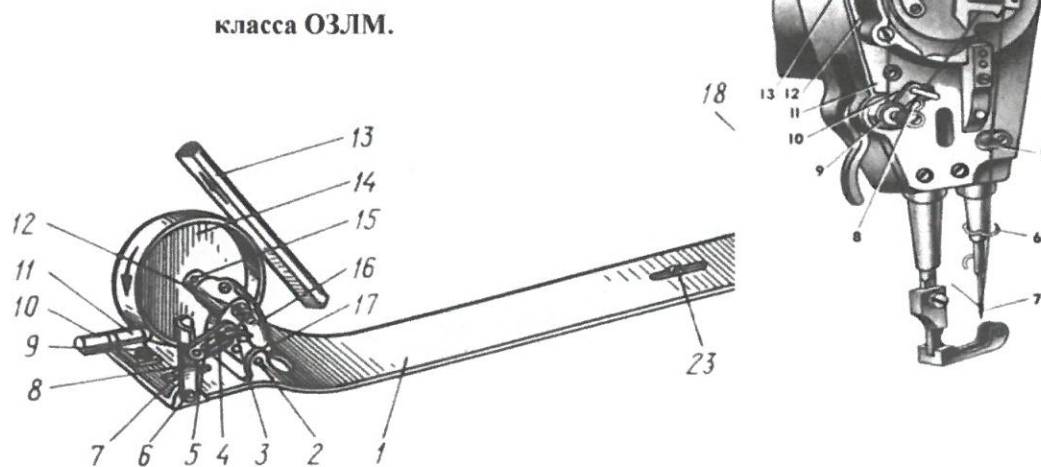

**Схема заправки верхней нитки в машине 97-А  
класса ОЗЛМ.**

**Схема заправки игольной нитки машины 1022-М класса ОЗЛМ.**

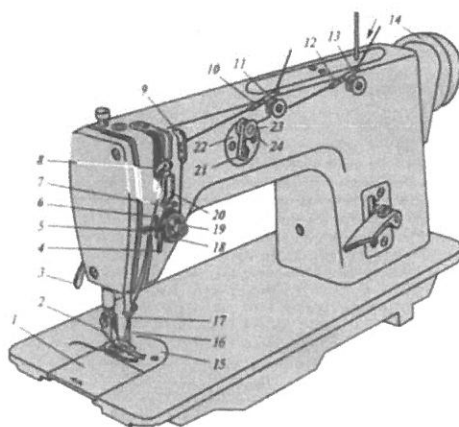

Автономная некоммерческая профессиональная образовательная  
организация институт развития «Прогресс»

ОСНОВНАЯ ПРОГРАММА ПРОФЕССИОНАЛЬНОГО ОБУЧЕНИЯ  
ПРОГРАММА ПРОФЕССИОНАЛЬНОЙ ПОДГОТОВКИ  
ПО ПРОФЕССИИ 19601 «ШВЕЯ»

**РАБОЧАЯ ПРОГРАММА МОДУЛЯ «СОВРЕМЕННЫЕ ТЕХНОЛОГИИ  
ОБРАБОТКИ ШВЕЙНЫХ ИЗДЕЛИЙ»**

Рабочая программа разработана на основе:

- Федерального закона от 29.12.2012 N 273-ФЗ «Об образовании в Российской Федерации»,
- Положения о структуре основной программы профессионального обучения Автономной некоммерческой профессиональной образовательной организации институт развития «Прогресс», утвержден приказом от 21.11.2022 № 9

Программа рассмотрена на заседании Общего собрания (протокол № 7 от 21.11.2022) и утверждена приказом директора от 21.11.2022 № 9.

— Разработчик: Закирова Г.Р.

## СОДЕРЖАНИЕ

- |   |                |
|---|----------------|
| 1. ПОЯСНИТЕЛЬНАЯ ЗАПИСКА  | ИНФОРМАЦИОННОЕ |
| 2. УЧЕБНО-ТЕМАТИЧЕСКИЙ ПЛАН<br>УЧЕБНОГО МАТЕРИАЛА                             | ДЛЯ ОСВОЕНИЯ   |
| 3. МАТЕРИАЛЬНО-ТЕХНИЧЕСКОЕ И<br>ОБЕСПЕЧЕНИЕ, НЕОБХОДИМОЕ<br>РАБОЧЕЙ ПРОГРАММЫ |                |
| 4. ОЦЕНОЧНЫЕ МАТЕРИАЛЫ<br>И СОДЕРЖАНИЕ  |                |

## **ПОЯСНИТЕЛЬНАЯ ЗАПИСКА**

### **Цель реализации программы и планируемые результаты обучения**

Рабочая программа модуля «*Современные технологии обработки швейных изделий*» является частью основной программы профессионального обучения по профессиональной подготовке «Швея», разработанной на основе:

- Федерального закона от 29.12.2012 N 273-ФЗ «Об образовании в Российской Федерации»,
- Перечня профессий рабочих, должностей служащих, по которым осуществляется профессиональное обучение, утвержденного приказом Министерства образования и науки РФ от 02.07.2013 г. N 513,
- Постановления Минтруда РФ от 03.07.2002 N 47 «Об утверждении Единого тарифно-квалификационного справочника работ и профессий рабочих, Выпуск 46, Раздел «Швейное производство», § 87.

В результате освоения модуля слушатель должен **уметь**

#### **осуществлять:**

- выполнение на машинах или вручную простых операций по пошиву изделий из различных материалов.
- контроль соответствия цвета деталей, изделий, прикладных материалов, ниток

#### **знать:**

- методы и приемы выполнения простых операций по пошиву изделий;
- типы швов;
- виды и свойства материалов;
- устройство обслуживаемых машин.

На реализацию Рабочей программы отводится 20 часов.

Завершается обучение по Рабочей программе проведением зачёта.

**УЧЕБНО-ТЕМАТИЧЕСКИЙ ПЛАН И СОДЕРЖАНИЕ МОДУЛЯ «СОВРЕМЕННЫЕ ТЕХНОЛОГИИ ОБРАБОТКИ ШВЕЙНЫХ ИЗДЕЛИЙ»**

№ п/п	Наименование тем	Содержание	Общий объём часов	в том числе		Самост. работа, час.	Аттестация, час.
				Лекции, час.	Практические, час.		
1.	Введение.	Современное оборудование и новые материалы для швейной отрасли	1	1			
2.	Технология изготовления одежды из ворсовых материалов.	Технология изготовления изделий из бархата и панбархата.	1	1			
3.	Технология изготовления одежды из искусственного меха.	Технология изготовления изделий, способы обработки, выбор и подготовка оборудования, требования к ВТО.	2	2			
4.	Технология изготовления одежды из комплексных материалов двухслойных.	Технология изготовления изделий, способы обработки, требования к ВТО и оборудованию.	1	1			
5.	Технология изготовления одежды из комплексных материалов трехслойных.	Технология изготовления. Требования к ВТО, требования к оборудованию и особенности обработки.	1	1			
6.	Технология изготовления одежды из искусственной кожи.	Технология изготовления изделий, способы обработки, выбор и подготовка оборудования, требования к ВТО.	2	2			
7.	Технология изготовления одежды из искусственной замши.	Технология изготовления изделий, способы обработки, выбор и подготовка оборудования, требования к ВТО.	1	1			
8.	Технология изготовления изделий из прозрачных материалов органызы,	Технология изготовления изделий, способы обработки, выбор и подготовка оборудования,	1	1			

9.	Технология изготовления изделий из пленки.	к ВТО. Технология изготовления изделий, способы обработки, выбор и подготовка оборудования, требования к ВТО.	2	2			
10.	Технология использования прокладочных не клеевых материалов.	Применение не клеевых прокладочных материалов, способы соединения с деталями, выбор	1	1			
11.	Технология использования прокладочных клеевых материалов.	Применение клеевых прокладочных материалов, способы соединения с деталями, выбор режима дублирования.	1	1			
12.	Технология изготовления одежды из микроволокон.	Технология изготовления изделий, способы обработки, выбор и подготовка оборудования, требования к ВТО.	1	1			
13.	Технология изготовления одежды из эластоволокон.	Технология изготовления изделий, способы обработки, выбор и подготовка оборудования, требования к ВТО.	1	1			
14.	Технология изготовления одежды из трикотажного полотна малорастяжимого.	Технология изготовления изделий, способы обработки, выбор и подготовка оборудования, требования к ВТО.	1	1			
15.	Технология изготовления одежды из трикотажного полотна биэластичного.	Технология изготовления изделий, способы обработки, выбор и подготовка оборудования, требования к ВТО.	1	1			
16.	Зачет		2				2
	<b>ИТОГО</b>		20				

## **МАТЕРИАЛЬНО-ТЕХНИЧЕСКОЕ И ИНФОРМАЦИОННОЕ ОБЕСПЕЧЕНИЕ, НЕОБХОДИМОЕ ДЛЯ ОСВОЕНИЯ РАБОЧЕЙ ПРОГРАММЫ**

### **Материально-техническое обеспечение**

Программа предполагает наличие учебного кабинета.

Современные технологии обработки швейных изделий учебного кабинета:

- мебель, предназначенная для группировки в различных конфигурациях;
- рабочее место преподавателя;
- комплекс учебно-методической документации.

Технические средства обучения:

- электронные видеоматериалы;
- ноутбук;
- проектор.

### **Информационное обеспечение обучения**

*Основные источники, законодательные и нормативные документы,  
электронные ресурсы*

*Основная литература:*

1. Амирова Э.К., Труханова А.Т., Сакулина О.В., Сакулин Б.С. Технология швейных изделий (СПО) - М.: Издательский центр «Академия», 2008.
2. Силаева М.А. Пошив изделий по индивидуальным заказам - М.: Издательский центр «Академия», 2008.
3. Ермаков А.С. Оборудование швейных предприятий. В 2 ч. Ч.1. Швейные машины неавтоматического действия: Учебник для нач. проф. образования. - М.: Издательский центр «Академия», 2009. - 304 с.
4. Ермаков А.С. Оборудование швейных предприятий. В 2 ч. Ч.2. Машины- автоматы оборудование в швейном: Учебник для нач. проф. образования. - М.: Издательский центр «Академия», 2009. - 240 с.

*Дополнительная литература:*

1. Шишова В.А., Виданова Р.И., Першина Л.Ф., Петрова С.В. Технология швейных изделий: Учебник для техникумов/ - М.: Легпромбытиздат, 1985.
2. Труханова А.Т. Основы технологии швейного производства - М.: Издательство «Легкая индустрия», 2001. - 336 с.
3. Ермаков А.С. Оборудование швейных предприятий: Учебник для сред. проф. образования. - М.: Издательский центр «Академия», 2004. - 432 с.
4. Исаев В.В. Оборудование швейных предприятий: Учебник для кадров массовых профессий. - М.: - Легкая и пищевая промышленность, 1983. - 232 с.
5. Суворова О.В. Швейное оборудование: Учебное пособие. - Феникс, 2000. - 352 с.

*Интернет-ресурсы:*

<http://t-stile.info/category/tex/> Библиотека легкой промышленности: книги, журналы, статьи, справочники

## **ОЦЕНОЧНЫЕ МАТЕРИАЛЫ**

Перечень вопросов к зачету по модулю «Современные технологии обработки швейных изделий»

1. Дать характеристику современного швейного оборудования.
2. Дать характеристику новым текстильным материалам.
3. Рассказать особенности изготовления одежды из бархата, панбархата.
4. Рассказать особенности изготовления одежды из искусственной кожи и замши.
5. Рассказать требования к оборудованию для обработки искусственной кожи и замши.
6. Рассказать особенности обработки прозрачных материалов (вуаль, фатин, органза).
7. Рассказать особенности использования клеевых материалов.
8. Рассказать особенности обработки изделий из нетканых материалов.
9. Рассказать особенности обработки изделий из микроволокон.
10. Рассказать требования к подбору швейного оборудования.
11. Рассказать требования к подбору режимов ВТО для разных материалов.
12. Рассказать особенности обработки трикотажных полотен.
13. Рассказать особенности обработки биэластичных материалов.

## **МЕТОДИЧЕСКИЕ МАТЕРИАЛЫ**

### **Методическая разработка занятия**

**Тема:** «Технология изготовления одежды из ворсовых материалов»

**Цель:** ознакомление с технологией изготовления изделий из бархата и панбархата.

### **Материалы к занятию**

#### **Особенности обработки изделий из ворсовых материалов**

Основными особенностями таких материалов являются наличие ворса, который ни в коем случае не должен быть смят, и относительно большая их толщина. Повышенная сминаемость ворсового покрытия затрудняет возможность применения ВТО. Поэтому в конструкции изделий проектируют минимальное число деталей и швов, выточки

заменяют рельефами, кокетками, посадку по срезам — мягкими складками. В конструкциях узлов карманов, застежек предусматривают минимальное число слоев деталей. Подкладку воротников, клапанов, листочек, карманов выкраивают из подкладочной ткани.

Для ВТО изделий из этих материалов требуется специальная гладильная подушка с игольчатой поверхностью, которая предохраняет ворс от заминов. Давление утюжилых поверхностей должно быть минимальным. После ВТО изделие необходимо выдержать в подвешенном состоянии.

Соединение деталей производят стачным швом вразутюжку. В изделиях из материалов, подобных вельвету, срезы деталей можно соединять швами замок, запошивочным или стачным с одновременным обметыванием срезов. При индивидуальном пошиве детали сметывают двумя параллельными строчками. Стачивание выполняют, прокладывая машинную строчку между двумя сметочными. Это помогает избежать перемещения деталей относительно друг друга из-за смятия ворса.

Швы в изделиях настрачивают по лицевой стороне деталей без предварительного заутюживания. Также без предварительного приутюживания прокладывают отделочные строчки.

Срезы соединяемых деталей могут быть обметаны либо окантованы тонкой тесьмой или косой бейкой с одним открытым срезом. Для обработки краев используют швы вподгибку с открытым обметанным или окантованным срезом.

Распарывание проложенных машинных строчек нежелательно из-за неустранимых заминов ворса.

Для отделки деталей используют буфы, складки, драпировки. Применяют отделку лентой, тесьмой, шнуром, аппликацией, бейкой и кантом. На изделиях из ворсовых материалов не делают узких оборок.

**Обработка карманов.** На платьях карманы чаще всего выполняют в швах. На жакетах могут быть изготовлены накладные и прорезные карманы с одной или двумя обтачками, с клапаном, с листочкой, имеющей втачные концы. Из-за большой толщины прорезной карман с листочкой, имеющей настрочные концы, делают редко. Накладные карманы изготавливают на подкладке.

Застежки изготавливают любые (в разрезах основных деталей, в швах или рельефах, в сквозных разрезах основных деталей), по модели. При этом выбирают конструкцию с минимальным числом деталей и швов. Практически не делают застежки в разрезах с настрочными планками из-за большого числа швов и большой толщины узла застежки.

**Обработка воротника.** Из-за достаточно большой толщины основного материала целесообразно выбирать такую конструкцию воротника, которая при соединении с

изделием давала бы минимальное число слоев. Например, к изделиям, имеющим борта с лацканами, воротник присоединяют так же, как к изделиям с подкладкой: нижний воротник втачивают в горловину изделия, верхний воротник стачивают с подбортами по линии раскепа. Припуски швов разутюживают и скрепляют между собой.

Рубашечные воротники на отрезной стойке, как правило, не выполняют из-за большой толщины. Предпочтение отдают воротникам с цельнокроеной стойкой.

**Обработка рукавов.** Рукава изготавливают по общим правилам с учетом толщины узла в готовом виде.

#### **Контрольные вопросы:**

1. Назовите особенности обработки изделий из ворсовых материалов
2. Обработка карманов, воротника, рукавов.

Автономная некоммерческая профессиональная образовательная  
организация институт развития «Прогресс»

ОСНОВНАЯ ПРОГРАММА ПРОФЕССИОНАЛЬНОГО ОБУЧЕНИЯ  
ПРОГРАММА ПРОФЕССИОНАЛЬНОЙ ПОДГОТОВКИ  
ПО ПРОФЕССИИ 19601 «ШВЕЯ»

**РАБОЧАЯ ПРОГРАММА МОДУЛЯ «ТЕХНОЛОГИЯ ИЗГОТОВЛЕНИЯ  
ШВЕЙНЫХ ИЗДЕЛИЙ»**

Рабочая программа разработана на основе:

- Федерального закона от 29.12.2012 N 273-ФЗ «Об образовании в Российской Федерации»,
- Положения о структуре основной программы профессионального обучения Автономной некоммерческой профессиональной образовательной организации институт развития «Прогресс», утвержден приказом от 21.11.2022 № 9

Программа рассмотрена на заседании Общего собрания (протокол № 7 от 21.11.2022) и утверждена приказом директора от 21.11.2022 № 9.

Разработчик: Закирова Г.Р.

## СОДЕРЖАНИЕ

- |   |                |
|---|----------------|
| 1. ПОЯСНИТЕЛЬНАЯ ЗАПИСКА  | ИНФОРМАЦИОННОЕ |
| 2. УЧЕБНО-ТЕМАТИЧЕСКИЙ ПЛАН<br>УЧЕБНОГО МАТЕРИАЛА                             | ДЛЯ ОСВОЕНИЯ   |
| 3. МАТЕРИАЛЬНО-ТЕХНИЧЕСКОЕ И<br>ОБЕСПЕЧЕНИЕ, НЕОБХОДИМОЕ<br>РАБОЧЕЙ ПРОГРАММЫ |                |
| 4. ОЦЕНОЧНЫЕ МАТЕРИАЛЫ<br>И СОДЕРЖАНИЕ  |                |

## ПОЯСНИТЕЛЬНАЯ ЗАПИСКА

### Цель реализации программы и планируемые результаты обучения

Рабочая программа модуля «Технология изготовления швейных изделий» является частью основной программы профессионального обучения по профессиональной подготовке «Швея», разработанной на основе:

- Федерального закона от 29.12.2012 N 273-ФЗ «Об образовании в Российской Федерации»,
- Перечня профессий рабочих, должностей служащих, по которым осуществляется профессиональное обучение, утвержденного приказом Министерства образования и науки РФ от 02.07.2013 г. N 513,
- Постановления Минтруда РФ от 03.07.2002 N 47 «Об утверждении Единого тарифно-квалификационного справочника работ и профессий рабочих, Выпуск 46, Раздел «Швейное производство», § 87.

В результате освоения модуля слушатель должен **знать:**

- ассортимент одежды,
- способы обработки изделия,
- назначение режимы и приемы влажно-тепловой обработки,
- правила безопасности труда,
- виды ремонта изделий одежды,
- особенности обработки изделий в зависимости от материала,
- требования к качеству технологической обработки деталей одежды. **уметь:**
- определять способы и приемы обработки деталей изделия,
- выполнять схемы швов, деталей и узлов,
- определять причину возникновения возможных дефектов и способы их устранения,
- выбрать рациональный способ обработки деталей изделия,
- последовательно выполнять обработку изделий.

На реализацию Рабочей программы отводится 44 часа.

Завершается обучение по Рабочей программе проведением дифференцированного зачёта.

**УЧЕБНО-ТЕМАТИЧЕСКИЙ ПЛАН И СОДЕРЖАНИЕ МОДУЛЯ «ТЕХНОЛОГИЯ ИЗГОТОВЛЕНИЯ ШВЕЙНЫХ ИЗДЕЛИЙ»**

№ п/п	Наименование тем	Содержание	Общий объём часов	в том числе		Самост. работа, час.	Аттестация, час.
				Лекции, час.	Практические, час.		
1.	Виды швейных работ и машинные работы. Влажно-тепловые работы.	Вводная часть. Ручные работы. Машинные работы. Влажно-тепловые работы.	6	4	2		
		Введение. История развития швейной отрасли. Классификационная характеристика профессии швея. Ассортимент швейных изделий. Классификация	1	1			
		Организация рабочего места, инструменты для ручных работ. Виды ручных стежков: косые, прямые, петельные	1	1			
		Практическая работа. Ручные стежки и строчки	1		1		
		Машинные работы, организация рабочего места швеи. Классификация машинных швов. Технологические условия на выполнение машинных швов	1	1			

		ВТО, организация рабочего места, оборудование. Терминология влажно-тепловых работ.	1	1			
		Обработка накладного кармана. Обработка кармана в шве изделия Практическая работа. Машинные швы	1		1		
2.	Начальная обработка деталей изделия	<i>Детали изготовления одежды.</i> <i>Виды конструктивно-декоративной отделки и деталей, для отделки изделий.</i> Детали кроя плечевых изделий, намеловка деталей. Перенос конструктивных линий, способы обработки открытых срезов деталей и швов.	2	2			
		Виды конструктивно-декоративных отделок деталей, виды беек. Обработка выгачек, подрезов, оборок, рюш, воланов	1	1			
3.	Обработка карманов в изделиях легкой одежды	<i>Виды карманов. Обработка различных карманов.</i> Виды карманов в одежде.	4	2	2		
			1	1			

	<p>Обработка прорезного кармана в рамку. Обработка прорезного кармана с листочкой Обработка кармана в рельефе с отрезным бочком</p>	1	1		
4.	<p>Практическая работа. Обработка прорезного и накладного карманов.</p>	2	2		
	<p>Обработка бортов отрезными подбортами. Обработка застежки. Обработка спинки; соединение плечевых срезов, боковых срезов</p>	4	3	1	
	<p>Обработка бортов изделия. Обработка застежки с втачными планками</p>	1	1		
	<p>Обработка застежки на тесьму молнию в верхней одежде.</p>	1	1		
	<p>Обработка среднего среза спинки, обработка кокетки, обработка боковых срезов.</p>	1	1		
	<p>Практическая работа. Обработка бортов подбортами. Обработка</p>	1	1		

	Обработка воротников и соединение с горловиной	застежки	7	5	2		
5.	Обработка воротников и соединение с горловиной	<i>Виды воротников. Обработка различных видов воротников.</i>	1	1	2		
	Раскрой ткани с раппортом рисунка. Раскрой и особенности пошива и ВТО ворсовых материалов Соединение и обработка воротника в изделии с лацканом. Соединение воротника с отрезной стойкой и с горловиной Соединение цельнокроеного воротника с спинкой и обтачками. Обработка горловины изделий без воротника Практическая работа. Обработка воротника обтачным швом Практическая работа. Обработка воротника с горловиной		1	1	1		
6.	Особенности обработки изделий различных покровов. Особенности обработки изделий из ткани с рисунком и различных покровов.	<i>Особенности обработки изделий из тканей с рисунком, с ворсом. Особенности обработки изделий различных покровов.</i>	3	3			

	Особенности обработки изделий с покроем «реглан»	1	1			
	Особенности обработки изделий с рубашечным покроем рукава.	1	1			
7.	Окончательная отделка изделий легкой одежды	1	1			
	<i>Окончательная отделка изделия и контроль качества.</i>					
	Окончательная отделка плечевого изделия. Контроль качества готового изделия. Обработка петель пришивании фурнитуры	1	1			
8.	Обработка юбки	6	4	2		
	<i>Виды юбок. Детали кроя. Последовательность обработки юбки.</i>					
	Раскрой прямой юбки. Последовательность пошива.	1	1			
	Обработка юбки на подкладке. Обработка вытачек.	1	1			
	Обработка застежки на тесьму «молнию», шлицы.	1	1			
	Обработка верхнего среза юбки, разрезов в швах.	1	1			
	Практическая работа.	1		1		

		Обработка верхнего среза юбки поясом						
		Практическая работа. Последовательность обработки юбки	1				1	
9.	Обработка брюк	<i>Виды мужских брюк. Детали кроя, последовательность и особенности пошива</i>	6	6				
		Виды брюк, детали кроя.	1		1			
		Раскладка и раскрой брюк.						
		ВТО обработка половинок брюк						
		Обработка карманов на задней части брюк.	1	1				
		Обработка застежки в брюках.	1	1				
		Обработка кармана с отрезным боком, соединение боковых срезов.	1	1				
		Соединение шаговых и средних срезов брюк.	1	1				
		Обработка верхнего среза брюк.	1	1				
		Обработка низа брюк, окончательная отделка брюк						
10.	ремонт швейных изделий	<i>Краткие сведения о ремонте.</i>	4	4				
	Обновление одежды	<i>Виды ремонта и обновления одежды.</i>						
		Виды ремонта одежды. Виды работ при ремонте одежды.	1	1				



# МАТЕРИАЛЬНО-ТЕХНИЧЕСКОЕ И ИНФОРМАЦИОННОЕ ОБЕСПЕЧЕНИЕ, НЕОБХОДИМОЕ ДЛЯ ОСВОЕНИЯ РАБОЧЕЙ ПРОГРАММЫ

## Материально-техническое обеспечение

Программа предполагает наличие учебного кабинета.

Оборудование учебного кабинета:

- мебель, предназначенная для группировки в различных конфигурациях;
- рабочее место преподавателя;
- комплекс учебно-методической документации.

Технические средства обучения:

- электронные видеоматериалы;
- ноутбук;
- проектор.

## Информационное обеспечение обучения

*Основные источники, законодательные и нормативные документы,  
электронные ресурсы*

*Основная литература:*

3. Амирова Э.К., Труханова А.Т., Сакулина О.В., Сакулин Б.С. Технология швейных изделий (СПО) - М.: Издательский центр «Академия», 2008.
4. Силаева М.А. Пошив изделий по индивидуальным заказам - М.: Издательский центр «Академия», 2008.
5. Ермаков А.С. Оборудование швейных предприятий. В 2 ч. Ч.1. Швейные машины неавтоматического действия: Учебник для нач. проф. образования. - М.: Издательский центр «Академия», 2009. - 304 с.
6. Ермаков А.С. Оборудование швейных предприятий. В 2 ч. Ч.2. Машины- автоматы оборудование в швейном: Учебник для нач. проф. образования. - М.: Издательский центр «Академия», 2009. - 240 с.

*Дополнительная литература:*

5. Шишова В.А., Виданова Р.И., Першина Л.Ф., Петрова С.В. Технология швейных изделий: Учебник для техникумов/ - М.: Легпромбытиздат, 1985.
6. Труханова А.Т. Основы технологии швейного производства - М.: Издательство «Легкая индустрия», 2001. - 336 с.
7. Ермаков А.С. Оборудование швейных предприятий: Учебник для сред. проф. образования. - М.: Издательский центр «Академия», 2004. - 432 с.
8. Исаев В.В. Оборудование швейных предприятий: Учебник для кадров массовых профессий. - М.: - Легкая и пищевая промышленность, 1983. - 232 с.

7. Суворова О.В. Швейное оборудование: Учебное пособие. - Феникс, 2000. - 352 с.

### **ОЦЕНОЧНЫЕ МАТЕРИАЛЫ**

Перечень вопросов к дифференцированному зачету по модулю «Технология изготовления швейных изделий»

1. Назовите, какие виды ручных стежков существуют, для чего они предназначены.
2. Назовите термины, применяемые при ручных работах, их определения и применение.
3. Назовите технические условия (ТУ), применяемые при ручных работах.
4. Изобразите структурные схемы машинных соединительных швов, назовите их назначение
5. Изобразите структурные схемы машинных краевых швов, назовите их назначение
6. Назовите термины, применяемые при машинных работах, их определения и применение.
7. Перечислите терминологию, применяемую при ВТО, назовите определения
8. Назовите детали кроя плечевого изделия, назовите конструктивные линии и срезы изделия с центральной бортовой застежкой.
9. Назовите ТУ на выкраивание подбортов, изобразите структурные схемы обработки внутреннего среза подборта в зависимости от материала
10. Изобразите структурные схемы различных способов обработки бортов, расскажите последовательность обработки
11. Назовите ТУ на выкраивание воротников, перечислите способы обработки отлета и концов воротника
12. Изобразите структурную схему и опишите последовательность соединения отложного воротника с горловиной в изделиях с застежкой до верха в х/б тканях
13. Изобразите структурную схему и опишите последовательность соединения отложного воротника с горловиной в изделиях с лацканом в х/б тканях
14. Изобразите структурную схему и опишите последовательность соединения отложного воротника с горловиной в изделиях с лацканом в толстых тканях
15. Изобразите структурную схему обработки верхнего среза юбки обтачкой и косой бейкой, укажите номера строчек и расскажите последовательность обработки
16. Изобразите структурную схему соединения подкладки с поясом юбки расскажите последовательность обработки
17. Изобразите структурную схему соединения подкладки с обтачкой юбки расскажите последовательность обработки
18. Составьте последовательность обработки мужских и женских брюк
19. Изобразите структурную схему обработки кармана в шве отрезного бочка, расскажите последовательность обработки кармана, назовите ТУ на выкраивание деталей
20. Изобразите структурную схему обработки застежек на тесьму молния в женских брюках, расскажите последовательность обработки застежки

21. Изобразите структурную схему обработки застежки «гульфик» в мужских брюках в костюмных и джинсовых материалах, расскажите последовательность обработки
22. Изобразите структурную схему обработки низа брюк припуском на подгибку в мужских брюках, расскажите последовательность обработки
23. Изобразите структурную схему обработки низа брюк двойной и полоторной манжетой в мужских брюках, расскажите последовательность обработки

## **МЕТОДИЧЕСКИЕ МАТЕРИАЛЫ**

### **Методическая разработка занятия**

**Тема:** «Машинные швы».

**Цель работы:** Ознакомление с различными видами швов и видами машинных строчек

**Инструменты и материалы:**

1. Набор образцов швов и строчек.
2. Измерительный инструмент - линейка.

**Задание:**

1. Ознакомиться с техническими условиями на выполнение швов.
2. По образцам определить наименование швов: стачной, настрочной, расстрочной, обтачной, вподгибку с открытым срезом, вподгибку с закрытым срезом, окантовочные швы, швы встык, накладные, двойной, запошивочный.
3. На отдельных кусках ткани выполнить каждый шов.
4. Зарисовать каждый шов, показать размеры, написать название шва.
5. Рассмотреть применение швов на готовом изделии.

**Вопросы для подготовки**

1. Виды машинных швов.
2. Область применения швов.
3. Частота стежков при прокладывании машинных строчек.
4. Параметры машинных швов.
5. Оборудование, применяемое при выполнении швов.

**Методические указания**

При оформлении лабораторно - практических работ должны найти отражения следующие вопросы:

1. Название швов, область применения; оборудование, на котором выполнен шов; тип стежка и строчки, расстояние между строчками, количество стежков на 10мм, ширина шва, особенности внешнего вида.
2. Большое внимание должно быть уделено правильной зарисовке швов, чтобы на рисунках отчетливо были видны места соединения деталей.

Результаты изучения учащийся представляет в форме таблицы.

<b>Наименование стежка</b>	<b>Рисунок</b>	<b>Образец</b>	<b>Параметры</b>	<b>Применение</b>
<b>1</b>	<b>2</b>	<b>3</b>	<b>4</b>	<b>5</b>

3. Зарисовать модель изделия по образцу. Ознакомиться с видами швов,

применяемых при их изготовлении. На рисунке модели обозначить цифрами последовательность обработки узлов изделия.

Результаты ознакомления обучающиеся представляют в виде рисунка модели и швов, применяемых при её изготовлении

<b>Наименование шва</b>	<b>Рисунок и схемы швов</b>	<b>Ширина шва</b>	<b>Примечание</b>

Автономная некоммерческая профессиональная образовательная  
организация институт развития «Прогресс»

ОСНОВНАЯ ПРОГРАММА ПРОФЕССИОНАЛЬНОГО ОБУЧЕНИЯ  
ПРОГРАММА ПРОФЕССИОНАЛЬНОЙ ПОДГОТОВКИ  
ПО ПРОФЕССИИ 19601 «ШВЕЯ»

**РАБОЧАЯ ПРОГРАММА ПРАКТИЧЕСКОГО ОБУЧЕНИЯ:  
УЧЕБНАЯ И ПРОИЗВОДСТВЕННАЯ ПРАКТИКА**

Рабочая программа разработана на основе:

- Федерального закона от 29.12.2012 N 273-ФЗ «Об образовании в Российской Федерации»,
- Положения о структуре основной программы профессионального обучения Автономной некоммерческой профессиональной образовательной организации институт развития «Прогресс», утвержден приказом от 21.11.2022 № 9

Программа рассмотрена на заседании Общего собрания (протокол № 7 от 21.11.2022) и утверждена приказом директора от 21.11.2022 № 9.

— Разработчик: Закирова Г.Р.

## **СОДЕРЖАНИЕ**

1. ПОЯСНИТЕЛЬНАЯ ЗАПИСКА
2. УЧЕБНО-ТЕМАТИЧЕСКИЙ ПЛАН И СОДЕРЖАНИЕ УЧЕБНОГО МАТЕРИАЛА
3. МАТЕРИАЛЬНО-ТЕХНИЧЕСКОЕ ОБЕСПЕЧЕНИЕ, НЕОБХОДИМОЕ ДЛЯ  
ОСВОЕНИЯ РАБОЧЕЙ ПРОГРАММЫ

## ПОЯСНИТЕЛЬНАЯ ЗАПИСКА

### Цель реализации программы и планируемые результаты обучения

Рабочая программа *учебной и производственной практики* является частью основной программы профессионального обучения по профессиональной подготовке «Швея», разработанной на основе:

- Федерального закона от 29.12.2012 N 273-ФЗ «Об образовании в Российской Федерации»,
- Перечня профессий рабочих, должностей служащих, по которым осуществляется профессиональное обучение, утвержденного приказом Министерства образования и науки РФ от 02.07.2013 г. N 513,
- Постановления Минтруда РФ от 03.07.2002 N 47 «Об утверждении Единого тарифно-квалификационного справочника работ и профессий рабочих, Выпуск 46, Раздел «Швейное производство», § 87.

В результате освоения программы обучающийся должен освоить выполнение работ для *Швеи* 3 разряда, предусмотренных Постановлением Минтруда РФ от 03.07.2002 N 47 «Об утверждении Единого тарифно-квалификационного справочника работ и профессий рабочих, Выпуск 46, Раздел «Швейное производство», § 87.

#### **Характеристика работ:**

Выполнение на машинах или вручную простых операций по пошиву изделий из различных материалов. Контроль соответствия цвета деталей, изделий, прикладных материалов, ниток.

**Обучающийся должен знать:** методы и приемы выполнения простых операций по пошиву изделий; типы швов; виды и свойства материалов; устройство обслуживаемых машин.

#### **Примеры работ.**

Швейное, меховое, трикотажное, текстильно-галантерейное, головных уборов, прочих изделий, валяльно-войлочное и такелажное и другие производства текстильной промышленности Выстегивание:

Подкладки с утепляющими прокладками.

Выстрачивание:

Рисунки на погонах и перчатках.

Закрепление:

1. Блочки.
2. Кнопки.
3. Крючки, петли в брюках.
4. Хольнитены.
5. Швы.

Намелка:

1. Линии на деталях.
2. Места расположения кнопок, петель, блочек, пуговиц. Наметывание вручную:

1. Детали из меха.
2. Подкладки с утепляющими прокладками на верх изделий.
3. Полочки на бортовые прокладки.

Обметывание:

1. Кольца.
2. Края одеял и пледов.
3. Края ковров и ковровых изделий.
4. Отверстия.
5. Петли.
6. Срезы деталей и изделий отделочной строчкой.
5. Срезы деталей и изделий с подгибом края.
6. Срезы, швы деталей и изделий.

Нумерация:

Детали.

Обработка:

1. Детали верха (клапаны, листочки, хлястики, паты, шлицы и др.).
2. Низ изделия на однониточном оверлоке (трикотажные полотна).
3. Подкладки.
4. Подкладки карманов.
5. Прокладки.
6. Узлы изделий с прокладыванием тесьмы.

Подрезка:

1. Детали верха.

Подшивание:

Подкладки рукавов по проймам.

Прикрепление:

1. Края утепляющих прокладок к бортовым прокладкам.
2. Швы.
3. Швы к прокладкам.

Соединение:

1. Детали изделий.
2. Кромки, прокладки с деталями верха.
3. Подкладки, прокладки бортовые с утепляющими прокладками.
4. Рукава подкладок, утепляющих прокладок с открытыми проймами.

5. Спирали с тесьмой на специальной машине для изготовления застежки "молния".

6. Тесьма "молния" с деталями.

7. Фурнитура вручную, фурнитура отделочная с изделиями, деталями.

Окантовывание:

Швы.

Вычесывание:

Швов изделий из искусственного меха.

Складывание:

Сорочки.

Меховое производство Выстегивание:

Крой меховой.

Прикрепление:

Края открытых прокладок к соответствующим швам мехового верха с подгибом срезов прокладок внутрь.

Трикотажное производство Выполнение:

Работы резиновяжечные на специальных машинах.

Обработка:

1. Детали переда планками в мужском белье.

2. Зашивка мыска чулочно-носочных изделий (капрон, эластик).

3. Изделия чулочно-носочные на машинах для автоматизированной зашивки мыска (слепая кетлевка).

Текстильно-галантерейное производство Обшивание:

Изделия художественные штучные.

Вставка:

Каркасы в остовы и чехлы фуражек.

Такелажное производство Заготовка:

1. Отопители.

2. Подрамники.

Настрачивание:

1. Ленты бортовые на край плащ-палаток.

2. Наплечники с прокладыванием тесьмы на плащ-палатки.

3. Планки к прорези плащ-палаток.

Подрезка:

Изделия такелажные. Производство

прочих изделий Обработка:

Мешки вещевые.

Пошив:

1. Суфле на локомотивы, рукава.
2. Патрубки вентиляционные.
3. Чехлы для утепления.

На реализацию Рабочей программы отводится 136 часов.

Завершается обучение по учебной практике проведением дифференцированного зачета.

**УЧЕБНО-ТЕМАТИЧЕСКИЙ ПЛАН И СОДЕРЖАНИЕ УЧЕБНОЙ И  
ПРОИЗВОДСТВЕННОЙ ПРАКТИКИ**

Наименование тем	Содержание	Общий объём часов
<b>Учебная практика</b>		<b>96</b>
Тема 1.	Инструктаж по технике безопасности, пожарной безопасности, электробезопасности в учебной мастерской. Пошив пододеяльника	4
Тема 2.	Пошив мужских трусов. Обработка мелких деталей	4
Тема 3.	Пошив ночной сорочки	4
Тема 4.	Пошив женского халата	4
Тема 5.	Обработка вытачек, рельефов, карманов, бортов, воротников	4
Тема 6.	Обработка рукавов, низа изделия	4
Тема 7.	Пошив женской юбки	4
Тема 8.	Обработка боковых срезов, шлицы	4
Тема 9.	Обработка застежки, пояса. Обработка низа изделия	4
Тема 10.	Пошив юбки-солнце	4
Тема 11.	Окончательная обработка юбки-солнце	2
Тема 12.	Пошив юбки в складку	4
Тема 13.	Начальная обработка брюк	4
Тема 14.	Обработка карманов	4
Тема 15.	Обработка боковых, шаговых срезов	4
Тема 16.	Обработка застежки. Обработка пояса. Обработка низа	4
Тема 17.	Окончательная обработка брюк	4
Тема 18.	Начальная обработка жакета	4
Тема 19.	Обработка бортов	4
Тема 20.	Подкраивание подкладки	4
Тема 21.	Обработка боковых срезов. Соединение с подкладкой.	4
Тема 22.	Обработка плечевого среза. Обработка воротника.	4
Тема 23.	Соединение воротника с изделием	4
Тема 24.	Обработка рукавов	4
Тема 25.	Дифференцированный зачет.	2
Производственная практика	<p>Виды работ.</p> <p>Пошив по индивидуальным заказам швейных изделий, моделей и образцов; ремонт нательного белья (трусов и распашонок), столового и постельного белья (простыней), рукавиц из различных материалов на машинах или вручную в соответствии с паспортами заказов, государственными стандартами, техническими условиями и установленной технологией обработки.</p> <p>Обработка и ремонт подкладки, бортовой и утепляющей прокладки; выстегивание мехового кроя с прокладкой; обметывание срезов деталей, петель на специальной машине; копирование линий, намеченных закройщиком, на симметричные детали различными способами; пришивание пуговиц с обтяжкой ножки; распарывание изделий и чистка деталей, склеивание прямых разрывов материала, влажно-тепловая обработка мелких деталей при пошиве и ремонте различных изделий.</p>	40
<b>ИТОГО</b>		<b>136</b>

## **МАТЕРИАЛЬНО-ТЕХНИЧЕСКОЕ ОБЕСПЕЧЕНИЕ, НЕОБХОДИМОЕ ДЛЯ ОСВОЕНИЯ РАБОЧЕЙ ПРОГРАММЫ**

Программа предполагает наличие швейной мастерской и учебного кабинета.

*Оборудование учебного кабинета и рабочих мест:*

- посадочные места по количеству обучающихся,
- рабочее место преподавателя,
- специализированная мебель.

*Оборудование мастерской и рабочих мест мастерской:*

- швейные машины,
- парогенератор,
- утюг,
- раскройный стол,
- краеобметочные машины,
- машина зигзаг,
- полуавтомат петельный.

*Оборудование и технологическое оснащение рабочих мест:* линейки- лекала, манекен, инструкционные карты, раздаточный материал, наглядные пособия.